



ARRANCADOR A TENSIÓN PLENA PARA PISCINAS Y SPA AEWTP-S

Resumen

MANUAL DE INSTALACIÓN

Agradecemos su preferencia al adquirir nuestros productos.

Con la ayuda de este manual de instrucciones usted podrá realizar una correcta instalación y mantener en funcionamiento óptimo su equipo, por lo cual le recomendamos seguir las indicaciones que aquí se incluyen.

Conserve en un lugar seguro este manual para futuras consultas.

Copyright © 2023 ENERWELL

La información contenida en este manual puede cambiar sin previo aviso.

HidroShop.mx

Tabla de contenidos

1. INTRODUCCIÓN	4
2. ADVERTENCIAS DE SEGURIDAD	4
3. COMPROBACIÓN DE EMBALAJE	5
4. DESCRIPCIÓN DEL ARRANCADOR	6
5. INSTALACIÓN	7
5.1. DIAGRAMAS ELÉCTRICOS	7
5.2. CABLEADO	8
5.3. CONEXIÓN NEUMÁTICA	11
6. PUESTA EN MARCHA	12
7. MANTENIMIENTO DE RUTINA	13

1. INTRODUCCIÓN

Este manual le brindará toda la información necesaria para la instalación, operación y una detallada descripción del equipo. Por favor lea este manual cuidadosamente antes de la revisión, instalación, puesta en marcha o mantenimiento. Tome vital importancia en las indicaciones procedentes a los señalamientos de seguridad y advertencia que aquí se incluyen. Conserve este manual en un lugar seguro para futuras consultas.

2. ADVERTENCIAS DE SEGURIDAD



ATENCIÓN

Recomendamos siempre leer atentamente el manual de instalación antes de comenzar con la instalación y operación de estos productos. La instalación, puesta en marcha y mantenimiento debe ser realizada por personal calificado. El incumplimiento de las recomendaciones detalladas en este manual puede causar daños en el equipo, daños materiales en general y lesiones graves personales e incluso la muerte.



ATENCIÓN

Este manual va dirigido para aquellas personas responsables de la instalación eléctrica, montaje, manejo y mantenimiento del equipo. La persona responsable debe corroborar que el entorno es seguro y dar aviso e instrucciones a las personas que se encuentren en el sitio de los posibles peligros y cuidados que deben considerar.



PELIGRO

Por ningún motivo debe abrir o manipular el equipo sin antes haberlo desconectado de la fuente de alimentación eléctrica.

Realizar una conexión segura de todos los componentes eléctricos de la instalación.

La tensión de la red debe ser compatible con la tensión nominal de operación de los componentes eléctricos.

Asegúrese de que la red de alimentación este desconectada antes de realizar cualquier conexión eléctrica.

3. COMPROBACIÓN DE EMBALAJE

- Al recibir el producto, verifique que los materiales estén completos, intactos y que correspondan con su pedido.
- Examine el producto y sus accesorios en busca de daños, como rayaduras, golpes o grietas.

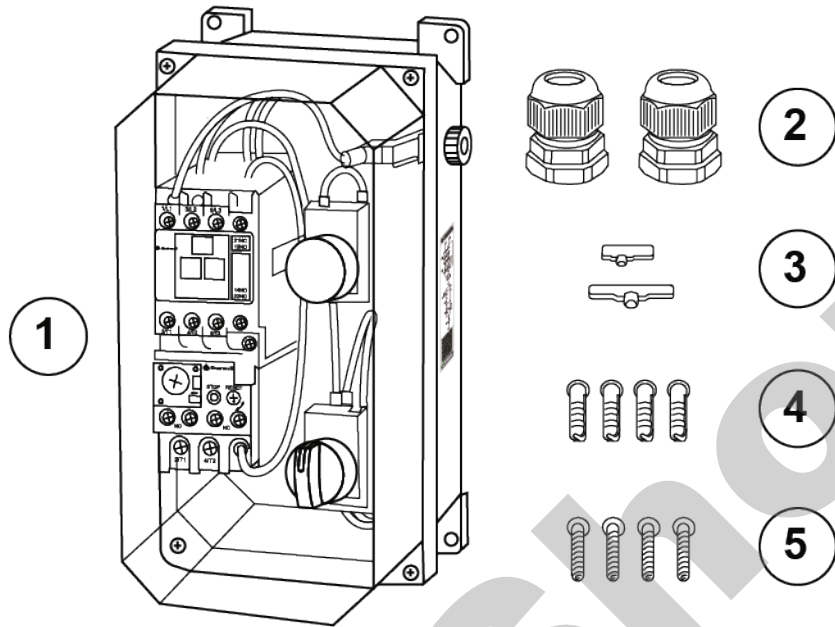

NÚMERO	DESCRIPCIÓN	CANTIDAD
1	ARRANCADOR A TENSIÓN PLENA	1 pza
2	GLÁNDULAS PRENSACABLES	2 pzas
3	SOPORTES	2 pzas
4	TAQUETES (6 x 30 mm)	4 pzas
5	TORNILLOS (1 1/4")	4 pzas



NOTA

En caso de encontrar daños en el equipo, favor de comunicarse con su distribuidor autorizado.

4. DESCRIPCIÓN DEL ARRANCADOR

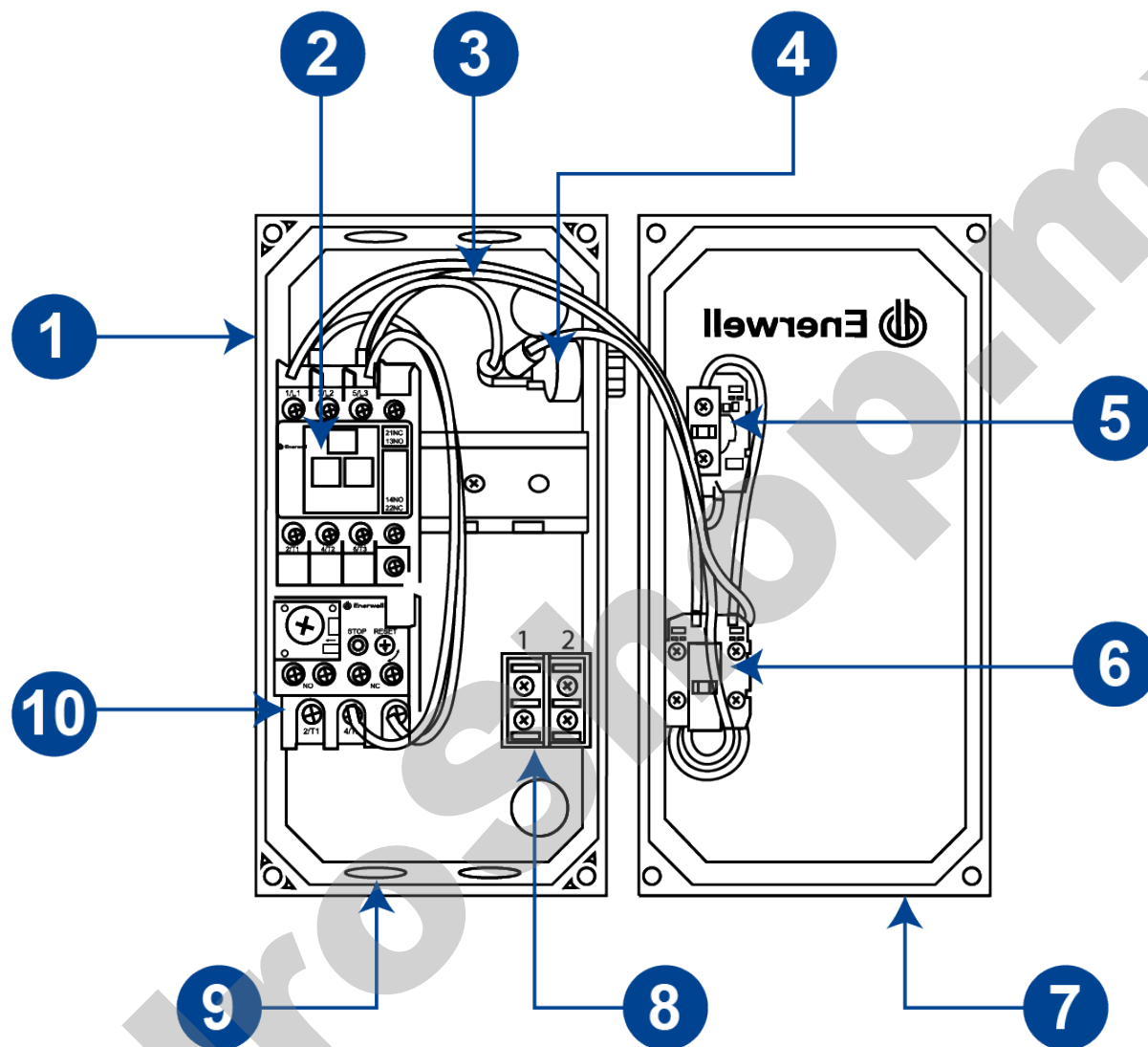

POSICIÓN	DESCRIPCIÓN
1	GABINETE PLÁSTICO IP65
2	CONTACTOR
3	CABLEADO DE CONTROL
4	SWITCH NEUMÁTICO
5	LÁMPARA LED VERDE
6	SELECTOR DE 3 POSICIONES
7	CUBIERTA
8	CONEXIONES ADICIONALES (SIN USO)

5.2. CABLEADO

El arrancador cuenta con perforaciones semitroqueladas para ser conectadas con prensacables o cualquier accesorio de protección y conducción de cableado compatible.



ATENCIÓN

Se recomienda utilizar prensacables para la protección de su cable eléctrico y conservar la hermeticidad.

Es recomendable instalar un interruptor termomagnético antes del arrancador con una capacidad de al menos un 25% mayor que el del contactor del arrancador y de acuerdo al voltaje de su instalación. Esto con la finalidad de interrumpir la alimentación al arrancador en caso que así se requiera.



IMPORTANTE

Identifique y conecte las líneas de la red de alimentación a los bornes de entrada del contactor identificadas como L1, L2, y L3. Seleccione un calibre de cable adecuado a la carga y al recorrido.

Para modelos monofásicos, alimente en las terminales disponibles e identificadas como L1 y L3.

Antes de conectar el motor asegúrese que la corriente máxima esté dentro del rango de protección del arrancador y que el calibre del cable de conexión del motor sea el adecuado. Una vez confirmado, conecte los cables del motor a las salidas del relevador de sobrecarga identificadas como T1, T2, y T3.

Los modelos monofásicos se suministran con una conexión entre los bornes T3 y L2. Esta conexión permite el funcionamiento uniforme de los puntos de conexión.

1. De acuerdo a las necesidades de la aplicación e instalación del gabinete, seleccione los orificios que será utilizados para llevar a cabo el cableado eléctrico. El gabinete plástico cuenta con un total de seis orificios semitroquelados, los cuales se encuentran distribuidos: dos en la parte inferior, dos en la parte superior y dos en la parte posterior.

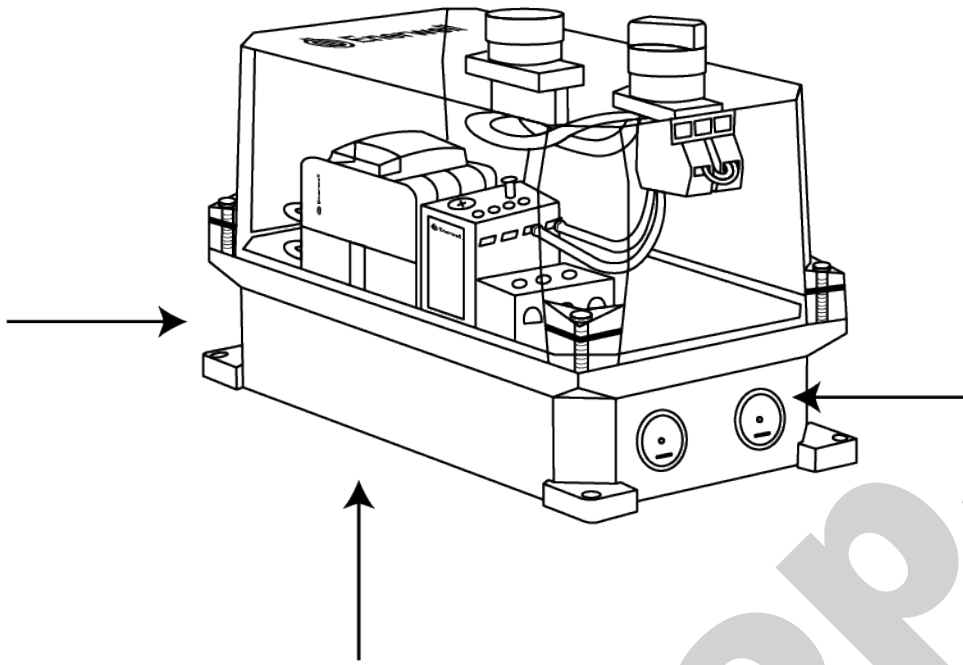

2. El gabinete plástico cuenta con una cubierta frontal fijada por cuatro tornillos, para retirar la cubierta se necesitará un desarmador punta estrella para poder llevar a cabo este paso, posteriormente solo levante gentilmente la cubierta.

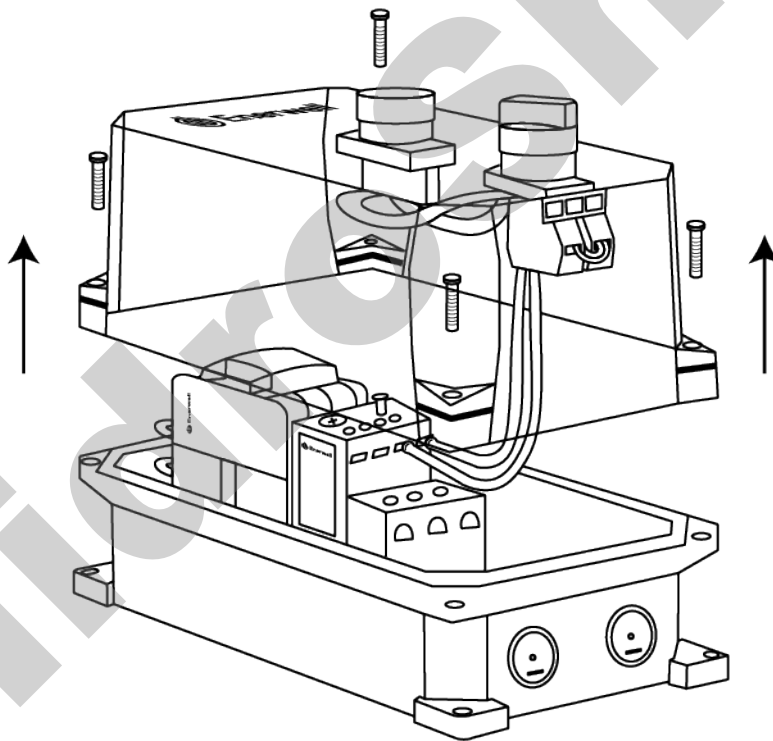

3. Coloque y fije las glándulas prensables.

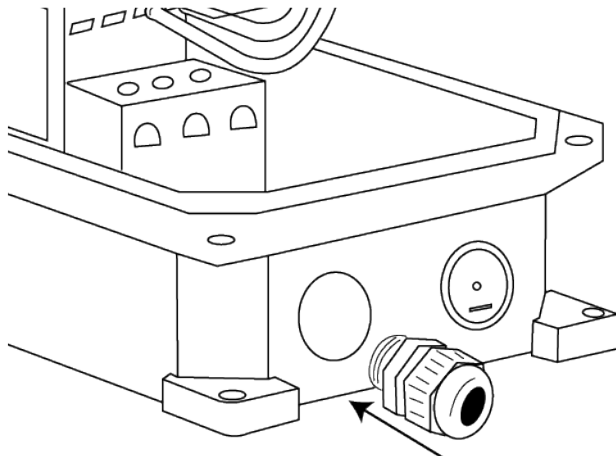

NOTA

El arrancador incluye dos glándulas prensacables.

4. Para llevar a cabo las conexiones eléctricas:
 - Identificar los cables de alimentación que serán conectados al contactor, así como los cables de la carga que serán conectados al relevador de sobrecarga.
 - En primera instancia, asegurar que el cable de alimentación o el de carga sea introducido por la tuerca de ajuste de la glándula, posteriormente el cable pasará por el orificio de la glándula prensacable.
 - Realizar un ajuste correcto de los cables de alimentación y carga por medio de los bornes tanto del contactor como del relevador de sobrecarga.
 - Ajustar la tuerca de la glándula prensacable hasta asegurarse que el cable quede fijo y se mantenga hermético.
5. Por último volver a colocar la cubierta frontal y fijarla al gabinete.

5.3. CONEXIÓN NEUMÁTICA

1. Ubique la conexión de la manguera flexible, tenga en cuenta que tiene que ser de 1/8" (recomendamos el uso de MANG-SPA-1/8").

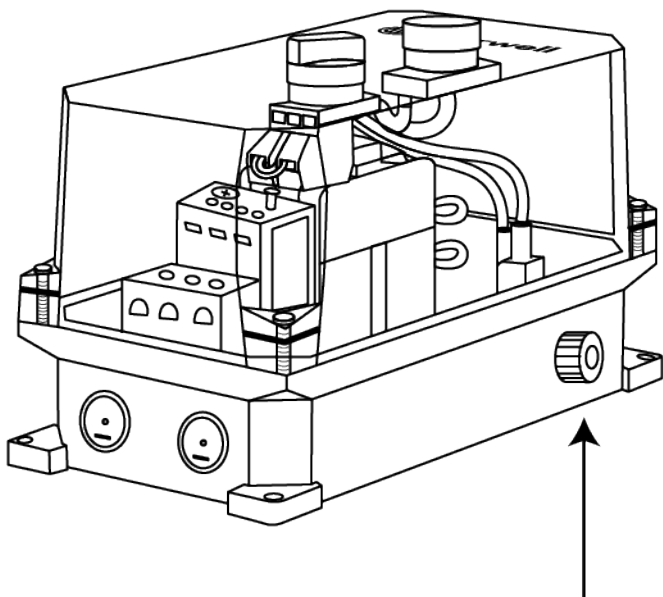

2. Inserte un extremo de la manguera flexible al switch neumático integrado en el arrancador y el otro extremo al botón pulsador.

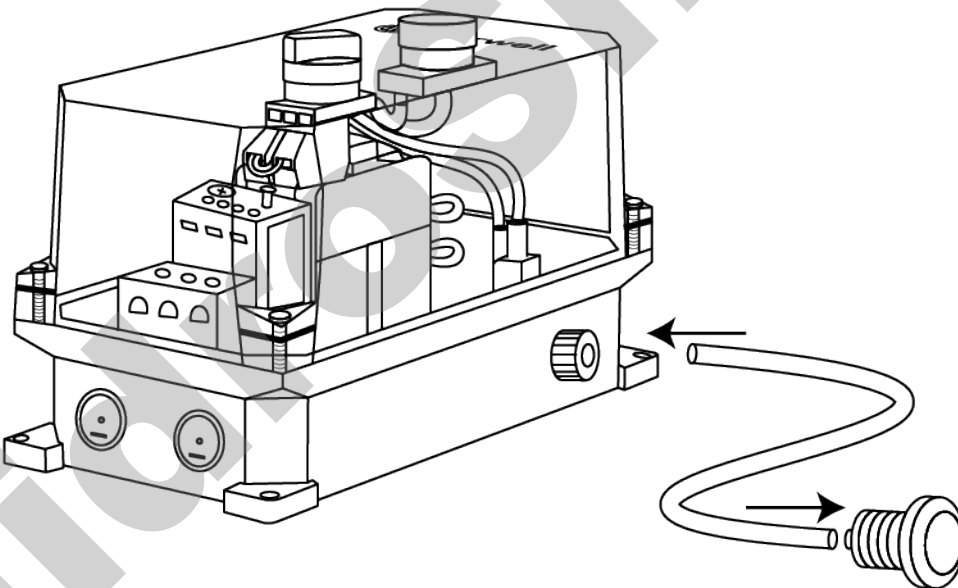

3. Estire ligeramente la manguera flexible para confirmar que la conexión ha sido correcta, también confirme que el circuito neumático fue realizado correctamente.

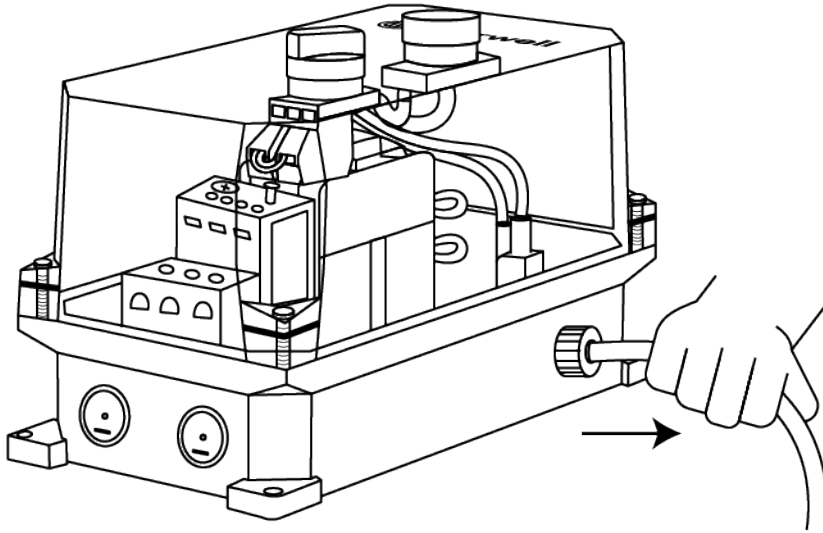

6. PUESTA EN MARCHA

Antes de energizar verifique que todas las conexiones eléctricas del arrancador y el motor sean correctas y no existan falsos contactos. Además, asegúrese que la conexión tubing está bien ajustada al arrancador.

En el relevador de sobrecarga posicione el valor de corriente del motor. Este valor será el valor para activar la protección de sobrecarga.

Una vez confirmado los puntos anteriores mencionados y cerciorándose que toda la instalación esta lista para operar, energice el arrancador.

Con la ayuda de un voltímetro, confirme que el voltaje sea correcto con el arrancador y la carga (motobomba).

A continuación, cerciórese que la parte superior del arrancador esté completamente unida a la parte inferior y que no existan obstrucciones o deformaciones que afecten la integridad del equipo.

El arrancador cuenta con 2 modos de funcionamiento, ajustables mediante el selector.

De manera manual usted podrá dar arranque al colocar el selector en la posición "M" y si quiere parar lo coloca en la posición "F".

Si la aplicación será en modo automático, coloque el selector en la posición "A" y de esta manera el paro y arranque se realizará mediante un pulso de aire a través del switch neumático.

7. MANTENIMIENTO DE RUTINA

Se recomienda periódicamente desenergizar el equipo y confirmando que no exista voltaje realizar lo siguiente:

Retire el polvo, suciedad, grasa de la superficie del arrancador, con una franela libre de pelusas, brocha o aspiradora (No use aire a presión, ya que existe la posibilidad de introducirse partículas al interior).

No utilice aerosoles, ni permita que derivados químicos de petróleo, solventes o pinturas, se pongan en contacto con las conexiones eléctricas, dentro o fuera del interruptor.

Ajuste las terminales de los componentes según el torque (Nm) que indica cada elemento.

Revise que el cable de fuerza esté en buenas condiciones y que no presente daños como: grietas, marcas, alambre de cobre quemado, etcétera.

Revisar que los componentes internos no presenten marcas de quemaduras, golpes, y estén los suficientemente fijos al arrancador.